

STELIO, TERRA Aroma

Filtre Kahve Makinesi
Filtre Thermo Kahve Makinesi



- Ø Aroma Brühsystem
- Ø Aroma Schutzsystem
- Ø Aroma Kaffeekanne



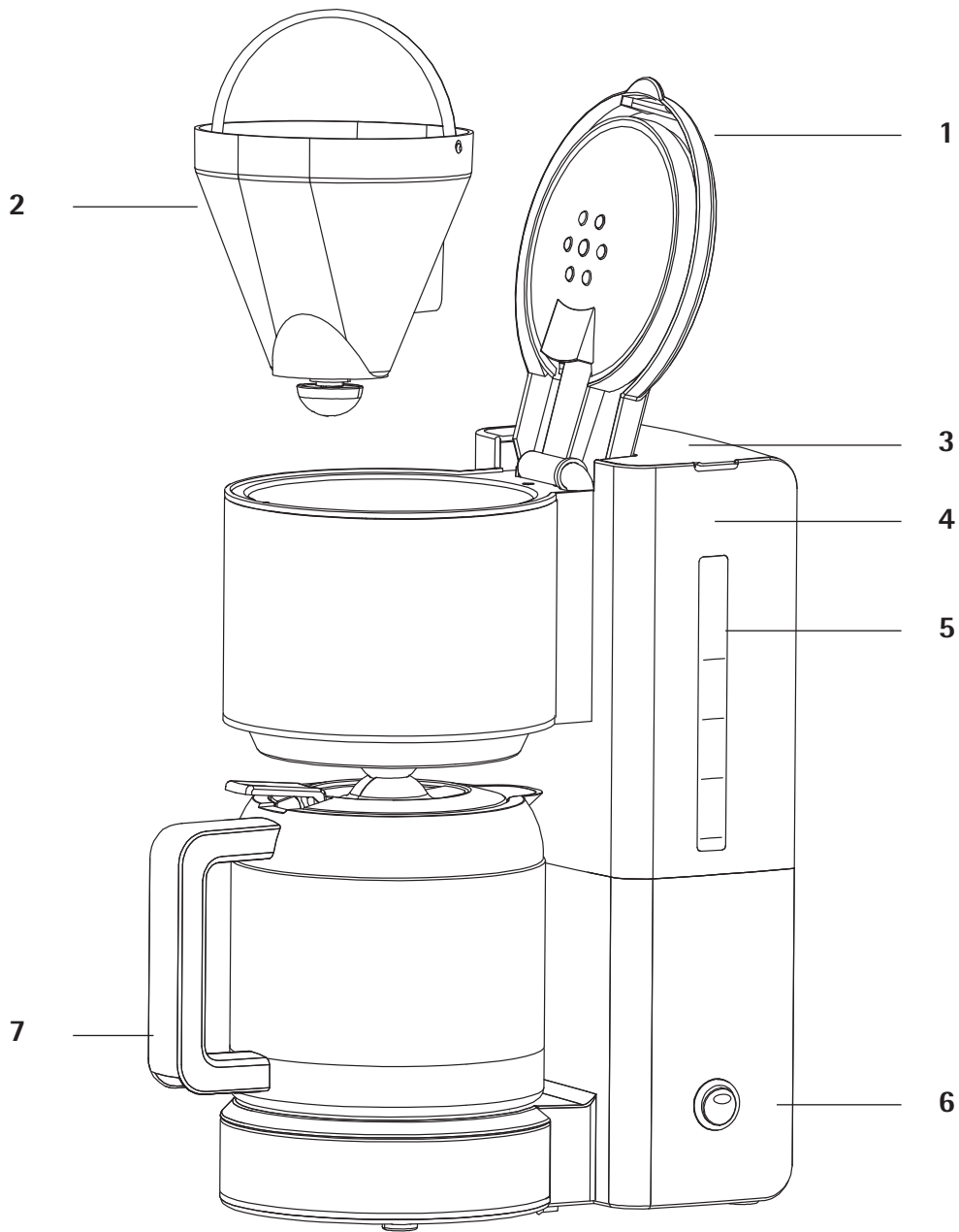

Kahve Makinesini Kurma

- 1** Filtre kapađı
- 2** Filtre
- 3** Su haznesi kapađı
- 4** Su haznesi
- 5** Su seviyesi göstergesi
- 6** Kontrol ışıklı Başlat / Durdur düğmesi
- 7** Cromargan® vakum haznesi (mod. 0412160011)
Aroma cam haznesi (mod. 0412150011)

Önemli güvenlik bilgileri

- Bu cihazlar, gözetimde bulunulursa veya cihazın nasıl güvenli kullanılacağına ilişkin talimatlar almış ve meydana gelebilecek tehlikeleri anlamışlarsa, sekiz yaşından büyük çocuklar ve sınırlı fiziksel, algısal veya zihinsel becerileri olan kişiler, deneyim ve/veya bilgi eksikliği olan kişiler tarafından kullanılabilir. Çocuklar cihaz ile oynamamalıdır. Temizleme ve kullanıcı bakımı 8 yaşından küçük ve ebeveyn gözetimi olmadan çocuklara yaptırılmamalıdır.
- Cihazı ve kablosunu, 8 yaşın altındaki çocukların ulaşamayacağı şekilde saklayın.
- Cihazı suya batırmayın.
- Cihazın bağlantı kablosu hasar görmüşse üreticinin merkez müşteri hizmetleri veya benzer nitelikte biri tarafından değiştirilmelidir. Yanlış onarımlar kullanıcı açısından büyük tehlikeye neden olabilir.
- Bu cihaz, evde kullanılmak üzere tasarlanmıştır.

Kullanmadan önce

Kahve makinenizi satın aldığınız için tebrikler.

Kahve makinesi, sadece bu çalıştırma talimatlarına göre kullanım amacı doğrultusunda kullanılabilir. Bu nedenle, başlatmadan önce kullanma talimatlarını dikkatlice okuyun. Cihazın kullanımı, temizliği ve bakımı için talimatlar sağlar. Bu talimatlar göz ardı edilirse herhangi bir hasar için hiçbir yükümlülüğü kabul etmeyiz. Kullanım talimatlarını güvenli bir yerde saklayın ve cihazla birlikte sonraki sahibine verin. Ayrıca kullanım talimatlarının sonundaki garanti bilgilerini kaydedin.

Camın kırılması için garanti yoktur.

Kullanım esnasında güvenlik talimatlarına uyun.

Teknik veriler

Şebeke gerilimi: 220-240 V~ 50/60 Hz

Elektrik tüketimi: 1000 W

Korunma sınıfı: I

Ek güvenlik talimatları

- Cihazı yalnızca düzgün kurulmuş ve uygun şekilde topraklanmış bir prize bağlayın. Kablo ucu ve fiş kuru olmalıdır.

- Bağlantı kablo ucunu sıkıştırmayın veya keskin kenarların üzerine çekmeyin, sarkmasına izin vermeyin ve ısıdan, yağdan koruyun.
- Yalnızca mükemmel durumdaki bir uzatma kablosunu kullanın.
- Şebeke kablosunu kablo ucundan çekmeyin veya ıslak ellerle prizden çekip çıkarmayın.
- Cihazı kablosundan taşımayın.
- Kahve makinesini sıcak levhalar ve benzeri gibi sıcak yüzeylere veya açık alevlerin yanına yerleştirmeyin. Kasa erimeye başlayabilir.
- Cihazı suya duyarlı yüzeylere koymayın. Su püskürmesi hasar verebilir.
- Cihaza su koymadan çalıştırmayın. Maksimum bardak sayısı kadar su kabını **soğuk** su ile doldurun.
- Açık veya hala sıcak olan bir cihaza herhangi bir su koymayın. Kahve makinesini önceden kapatın ve 5 dakika boyunca soğumasına izin verin.
- Cihazın sıcak olduğuna **dikkat edin**. Çıkan buharlardan yanma riski vardır. Çalıştırma sırasında, filtreyi asla sallamayın veya kapağı açmayın.
- Cihaz uzun süre kullanılmıyorsa cihazın fişini çıkarın.
- Şu durumlarda cihazı kullanmayı durdurun ve/veya cihazın fişini hemen ayırın:
 - cihaz veya kablosu hasarlıysa
 - cihaz düştükten veya benzeri bir olay yaşandıktan sonra bir kusurdan şüpheleniyorsanız.

Bu durumlarda cihazı onarılmak üzere gönderin.

- Cihazı yalnızca gözetim altında çalıştırın.
- Cihazın düzenli olarak kirecini giderin.
- Vakum haznesi mikrodalga için uygun değildir.
- Cam haznesi mikrodalga için uygun değildir.
- Yanlış kullanım, yanlış çalıştırma, kireç çözme talimatlarının gözetilmemesi ve uygunsuz onarımlar durumunda, ortaya çıkan herhangi bir hasar için hiçbir yükümlülük kabul edilmemektedir. Bu gibi durumlarda cihaz garanti kapsamı dışında kalacaktır.

Başlatma

İlk kullanımdan önce ve cihaz uzun süre boyunca kullanılmadıktan sonra, taze suyla ve öğütülmüş kahve olmadan demleme işlemini yürütün. Bunu yapmak için, hazneyi (4) **8 fincan işaretine (cam hazneli model)** veya **6 fincan işaretine (vakum hazneli model)** kadar doldurun, aksi halde haznede (7) taşma gerçekleştirebilir.

Kahve hazırlama

Su haznesini (4) açın. Bunu yapmak için, kapağı (3) yukarı doğru sallayarak açın. Hazneye (4) yalnızca soğuk su dökün. Su seviyesi göstergesi (5) her fincan kahve için 125 ml gerekli olan taze su seviyesini gösterir.

Filtre kapağını (1) yukarı doğru sallayarak filtreyi (2) açın. 1 x 4 boyutta kağıt filtreyi, filtreye (2) yerleştirin, ancak bunu yapmadan önce damgalanmış kenarı katlayın. Kağıt filtre filtrenin kenarı üzerine taşmamalıdır, bu nedenle elinizle hafifçe aşağı itmелisiniz.

Gerekli miktarda öğütülmüş kahveyle doldurun. Kişisel tat tercihlerine bağlı olarak, fincan başına yaklaşık 5-7 g **orta ince** öğütülmüş kahve önerilir. Çok ince öğütülürse, filtre (2) taşabilir.

Daha sonra kapağını (1) kapatın. Yerine tık sesiyle yerleşir.

Cihazın fişini prize takın ve Başlat / Durdur düğmesine (6) basın.

Bastığınızda mavi yanar ve hazırlık başlar.

Başlat / Durdur (6) düğmesine basarak hazırlığı her zaman iptal edebilirsiniz.

Kahvenin tümü hazneye (2) dökülene kadar birkaç dakika bekleyin.

Hazneyi (7) çıkardıktan sonra, damlamayı önleyen valfi kahvenin damlamasını engeller.

Sıcak tutma işlevi (yalnızca cam hazneli model)

Demlenmiş kahveyi servis sıcaklığında tutmak için, cihazınızın sıcak tutma özelliği vardır. Hazırlık tamamlandıktan sonra, **sıcak tutma** işlevi otomatik olarak etkinleşir ve Başlat / Durdur düğmesi (6) mavi yanmaya devam eder. Sıcak tutma süresi 40 dakikadır. Cihaz otomatik olarak kapanır ve Başlat / Durdur düğmesi (6) söner.

Başlat / Durdur (6) düğmesine basarak **sıcak tutma** işlevini her zaman iptal edebilirsiniz.

Otomatik kapanma (yalnızca vakum hazneli model)

Açıldıktan sonra, otomatik kapanma cihazın aşırı ısınmamasını sağlar. Yalnızca su tamamen geçtiğinde cihaz kapanır ve Başlat / Durdur düğmesi (6) artık yanmaz.

Başlat / Durdur (6) düğmesine basarak kahve makinesini erken kapatmak mümkündür. Kahve makinesini kazayla susuz çalıştırırsanız bu gerekli olabilir. Sıcak cihaza daha fazla su eklemeyen önce birkaç dakika beklemek gereklidir. Kahve makinesinin önceden soğumasına izin verin.

Cromargan® vakum hazne hakkında bilgi (yalnızca vakum hazneli model)

Hazne bir servis haznesi olarak tasarlanmıştır ve en iyi dolu olduğunda kahvenizi korur. Kısmen ve kalan miktarlarla doldurulduğunda, sıcak tutma süresi büyük oranda azalabilir. Kahveyi hazırlamadan önce haznenin sıcak su ile durulanması en iyisidir.

Teknik nedenlerden dolayı, demleme kapağının ağzı %100 sıkı değildir, böylece kahve soğuduktan sonra bile kolayca açılabilir. Kapatmak için, sadece kapağı hafifçe sıkın. Dolu hazne yalnızca dik konumda kullanılabilir. Dökmek için koldaki dökme düğmesine basın. Hazneyi açmak için, kapağı hafifçe saat yönünün tersine çevirin. Kapağı kapattıktan sonra, dökme düğmesinin tekrar haznenin kolunun üzerinde olduğundan emin olun.

Çift cidarlı Cromargan® hazne çok dayanıklıdır ve kırılmaz. Yine de, mekanik baskılara karşı korunmalıdır.

Hazneyi düzenli olarak durulayın. Sudan gelen demir partikülleri Cromargan® yüzeyi üzerinde birikirse, bu noktalarda oyuklaşma oluşturabilir. Bu nedenle, paslanmaz çelik temizleme maddesi ile bu tortuları derhal giderin.

Temizleme ve bakım

Temizleme

Cihazın fişini çekin ve cihazın soğumasına izin verin.

Cihazı suya batırmayın, bunun yerine dış kısmını, bir miktar bulaşık deterjanı eklenmiş nemli bir bezle silin.

Herhangi sert ve aşındırıcı bir temizleme maddesi kullanmayın.

Filtre (2), cam hazne (7) ve vakum hazne (7) akan suyun altında temizlenir.

Kireçlenme

Kalsiyum tortuları daha uzun demlenme süresine ve daha düşük kaliteli bir kahveye yol açar. Buna ek olarak, kalsiyum tortuları enerji kayıplarına yol açar ve cihazın kullanım ömrünü etkiler.

Kireç tabakası çok kalınsa zamanından önce kapanır. Bundan sonra yalnızca büyük zorlukla gidermek mümkün olur. Bu nedenle düzenli olarak, demleme süreleri belirgin şekilde uzarsa ve gürültü artarsa hemen kireci gidermelisiniz.

Aşağıdaki veriler evde günlük kullanıma karşılık gelen kılavuz değerlerdir.

Sertlik aralığı	Sertlik	Kireç çözme aralıkları
1 yumuşak	0 - 7° dH	Her 6 ayda bir
2 orta	>7- 14° dH	Her 3 ayda bir
3 sert	>14 - 21° dH	Her 6 haftada bir
4 çok sert	>21° dH	Aylık

1° dH yaklaşık 0,18 mmol/l Ca ve Mg iyonuna karşılık gelir

Bölgenizdeki sertlik aralığını öğrenmek için yerel su şirketinize veya idarenize sorabilirsiniz.

Kireç çözme maddesi

⚠ Sirke veya sirke konsantresi kullanmayın çünkü bu cihazdaki malzemelere zarar verebilir.

⚠ Sitrik asit tabanlı kireç gidericileri kullanırken, kireç çözme işlemi sırasında kireç tabakasını kapatan veya cihazdaki hatları tıkayan çökelti oluşabilir. Ek olarak, sitrik asitle kireç çözme çok uzun sürer - bu nedenle, eksiksiz bir kireç çözme sağlanamaz.

⚠ Uygun olmayan kireç çözme aracının kullanılmasından veya kireç çözme talimatlarına uygun kullanılmamasından kaynaklanan hasarlar garanti kapsamında değildir.

⚠ Hiçbir mobilya veya kıyafetin zarar görmemesi için kireç çözme maddesini dikkatlice kullanın.

Kireç çözme

- Kağıt filtreyi takın ve hazneyi (7) makineye yerleştirin. Fazla miktarlarda kireçlenme kalıntısı filtre kağıdında toplanır ve böylece ağzın tıkanması önlenir.
- Su haznesine (4) bir ölçek kireç çözücü ekleyin ve **8 fincan işareti** (cam hazneli model) veya **6 fincan işareti** (vakum hazneli model) kadar musluk suyuyla tamamlayın ve cihazı açın.
- Kireç çözücüyü, üreticilerin talimatlarına uygun olarak kullanın.
- Kireç çözme çözültisi geçtikten sonra, hazneyi (7) boşaltın, cihazı kapatın ve 5 dakika soğumasına izin verin.

Önemli: Ardından durulamak için, hazneyi (4) 8 fincan işareti (cam hazneli model) veya **6 fincan işareti** (vakum hazneli model) kadar taze su ile doldurun ve bunun makineden akmasına izin verin. Ardından filtreyi (2) ve hazneyi (7) akan suyun altında durulayın.

Not: Ağır kireçlenme durumunda, kireç çözme işlemini tekrarlayın.

Türkiye için Ek Tanıtma ve Kullanma Talimatları

İthalatçı Firma:

GROUPE SEB ISTANBUL A.Ş.

Dereboyu Cad. Bilim Sok.

Sun Plaza No:5 Kat:2

34398 Maslak / İstanbul

TÜRKİYE

Tüketici Hizmetleri Danışma Hattı:

0850 222 40 50

İmalatçı Firma:

WMF Consumer Electric GmbH

Messerschmittstr. 4, D-89343

Jettingen-Scheppach

Tel. +49 (0) 82 25-30 80-0,

Fax +49 (0)82 25-30 80-100

Web: www.wmf.de

E-mail: info@wmf-ce.de

ILN 42 11129 00000 0

WEEE-Reg.Nr. DE 31 491 472

Taşıma ve Nakliye Sırasında

Dikkat Edilecek Hususlar:

a. Ürününüzü dolu veya boş kullanırken, düz ve kaygan olmayan zeminler üzerinde durmasını sağlayınız.

b. Ürünü bir zemine koyarken ürün ile zemin temasının hızlı ya da sert olmamasını sağlayınız aksi takdirde ürün zarar görebilir.

c. Taşıma veya nakliye sırasında ürünün boş ve kuru olmasını sağlayınız, titreşime ve darbeye maruz kalmayacak bir koruma veya ambalaj ile bu işlemin yapılması gerekmektedir.

Kullanım Hatalarına İlişkin Bilgiler:

Ürünün amacına uygun olarak kullanılmaması durumunda ürün ve/veya kişiler zarar görebilir. Tanıtma ve kullanma kılavuzu okunmalı ve ürün bu talimatlara uygun olarak kullanılmalıdır. Ürün, ticari amaçlarla kullanılmamalıdır. Bu tür durumlarda garanti prosedürü uygulanamaz. Üründe oluşacak fiziki hatalar (kırık, çatlak vb) garanti kapsamında olmayıp, tüketici sorumluluğudadır.

Kullanım Ömrü Bilgisi:

13/6/2014 tarihli ve 29029 sayılı Resmî Gazete’de yayımlanan Satış Sonrası Hizmetler Yönetmeliği eki listede tespit ve ilan edilen kullanım ömrü 7 YIL’dır. **Enerji Tüketimi Açısından Verimli Kullanıma İlişkin Bilgiler:**

Kısıtlı enerji kaynaklarımızı verimli kullanmak adına, ürününüzü aktif olarak kullanmadığınız sürece fişten çekiniz, standby özelliği olan modellerde ürünü standby modunda bırakmamaya özen gösteriniz.

Ürünün Montajı:

Ürünün montajı için teknik kişiye ihtiyaç yoktur, tanıtma ve kullanma kılavuzundaki talimatlara göre ürünü kullanıma hazır hale getirebilirsiniz. Ürününüzü ılık su ile temizledikten sonra güvenle kullanabilirsiniz.

Müşteri Hizmetleri Danışma Hattı:

0850 222 40 50

Güncel yetkili servis iletişim bilgileri ve yedek parça malzeme temini için yukarıda iletişim bilgileri bulunan WMF Müşteri Hizmetleri ile iletişime geçebilirsiniz.

Tüketiciler, şikayet ve itirazları konusundaki başvurularını tüketici mahkemelerine ve tüketici hakem heyetlerine yapabileceklerdir.

Ürünün 28835 sayılı 28 Kasım 2013 tarihli Tüketicinin Korunması Hakkında Kanun’da tanımlanmış ve “Ayıplı Mal” olarak nitelendirilen kapsama girmesi durumunda;

- (1) Malın ayıplı olduğunun anlaşılması durumunda tüketici;
- Satılanı geri vermeye hazır olduğunu bildirerek sözleşme den dönme,
 - Satılanı alıkoyup ayıp oranında satış bedelinden indirim isteme,
 - Aşırı bir masraf gerektirmediği takdirde, bütün masrafları

satıcıya ait olmak üzere satılanın ücretsiz onarılmasını isteme,

ç) İmkân varsa, satılanın ayıpsız bir misli ile değiştirilmesini isteme, seçimlik haklarından birini kullanabilir.

(2) Ücretsiz onarım veya malın ayıpsız misli ile değiştirilmesi hakları üretici veya ithalatçıya karşı da kullanılabilir. Bu fıkradaki hakların yerine getirilmesi konusunda satıcı, üretici ve ithalatçı müteselsilen sorumludur. Üretici veya ithalatçı, malın kendisi tarafından piyasaya sürülmesinden sonra ayıbın doğduğunu ispat ettiği takdirde sorumlu tutulmaz.

(3) Ücretsiz onarım veya malın ayıpsız misli ile değiştirilmesinin satıcı için orantısız güçlükleri beraberinde getirecek olması hâlinde tüketici, sözleşmeden dönme veya ayıp oranında bedelden indirim haklarından birini kullanabilir. Orantısızlığın tayininde malın ayıpsız değeri, ayıbın önemi ve diğer seçimlik haklara başvurma hakkının tüketici açısından sorun teşkil edip

etmeyeceği gibi hususlar dikkate alınır.

(4) Ücretsiz onarım veya malın ayıpsız misli ile değiştirilmesi haklarından birinin seçilmesi durumunda bu talebin satıcıya, üreticiye veya ithalatçıya yöneltmesinden itibaren azami otuz iş günü, konut ve tatil amaçlı taşınmazlarda ise altmış iş günü içinde yerine getirilmesi zorunludur. Ancak, bu Kanunun 58 inci maddesi uyarınca çıkarılan yönetmelik eki listede yer alan mallara ilişkin, tüketicinin ücretsiz onarım talebi, yönetmelikte belirlenen azami tamir süresi içinde yerine getirilir.

Aksi hâlde tüketici diğer seçimlik haklarını kullanmakta serbesttir.

(5) Tüketicinin sözleşmeden dönme veya ayıp oranında bedelden indirim hakkını seçtiği durumlarda, ödemiş olduğu bedelin tümü veya bedelden yapılan indirim tutarı derhâl tüketiciye iade edilir.



MÜŞTERİ HİZMETLERİ MERKEZİ
0850 222 40 50

www.wmf.com.tr

GROUPE SEB ISTANBUL A.Ş.
Dereboyu Cad. Bilim Sok. Sun Plaza
No: 5 K: 2 34398 MASLAK / İSTANBUL / TÜRKİYE

Çağrı merkezimizden hizmet almak için **444 40 50** numarasından bizlere ulaşabilirsiniz.
Yetkili servislerimizi öğrenmek için **444 40 50** numarasını arayabilir veya
www.wmf.com.tr web sitemizi ziyaret edebilirsiniz.

You may reach us from **444 40 50** to get service from our call center. You may call the
call center number or visit www.wmf.com.tr to learn about authorized service partners.

Kullanım Kılavuzu Onay
Kaşe ve İmza

Seri No:

Kullanım Kılavuzunu Teslim Aldım
Tüketici
Ad Soyad, İmza

Seri No:

